

名主の滝老人いこいの家



所在地：114-0021 東京都北区岸町 1-15-25(名主の滝公園内)

電話：03-3909-3083

FAX：03-5948-5303

メールアドレス：nanushi-ikoinoie@foryou.or.jp

開館時間：9:00～16:00

入浴時間：10:30～15:30

休館日は、毎週月曜と年末年始(12月29日～翌年1月3日)

※館内清掃などで臨時休館となる場合があります。

交通アクセス：

電車 JR京浜東北線、東京メトロ南北線「王子駅」下車徒歩10分
都電荒川線「王子駅」下車徒歩11分

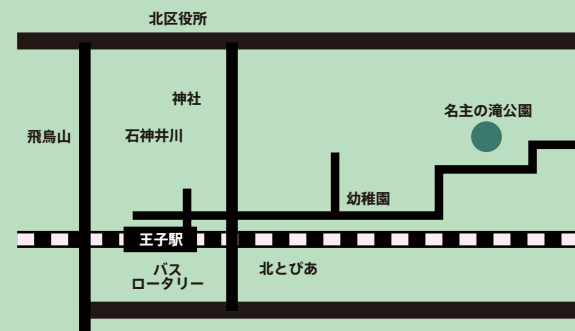

HOUYUKAI

名主の滝老人いこいの家

NANUSHI NO TAKI ROUJIN IKOI NO IE

人も、自然も、笑顔も溢れる
いこいの家へ。
行こう。



HOUYUKAI

GOOD GREEN PLACE

緑あふれるすこやかな家

名主の滝老人いこいの家はみどり豊かな名主の滝公園の中にあります。
北区にお住まいの60歳以上の方の趣味やレクリエーションを通じた仲間づくりの場、
介護予防や健康づくりの場、就労相談や生きがいづくりの場、
区民交流や地域活動の場としてご利用いただけます。



3F

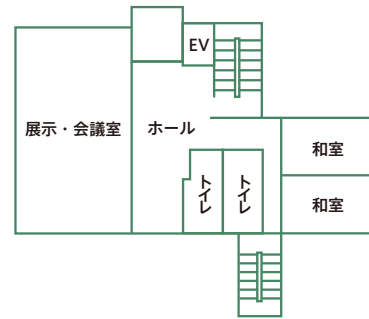

2F

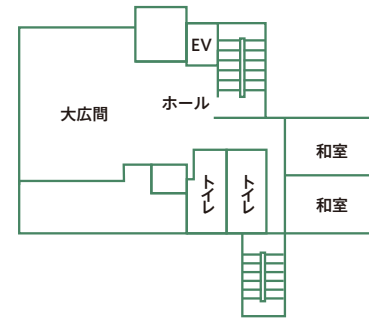

1F

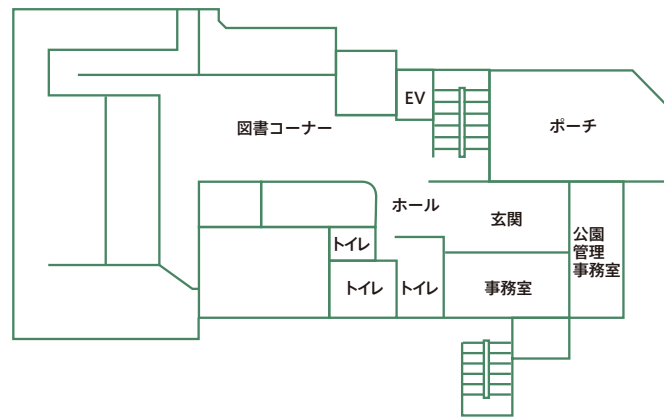

B1F

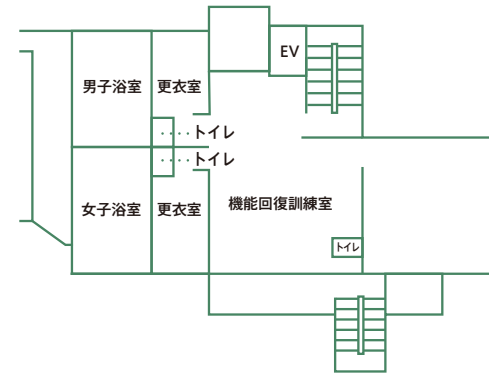

実施事業について

1. 健康づくり事業

気軽に立ち寄れる介護予防事業として毎日開催する『いこい体操』をはじめ、男性の方や働いている方、生活機能に低下がみられる方など、ターゲットに合わせた介護予防事業、ひとり暮らしの方向けの閉じこもり予防事業、各種相談事業など

2. いきがいづくり事業

地域活動やボランティア活動デビューのための講座や、ボランティア相談会など社会参加へとつながる事業
インターネット環境を活用したスマートフォン講座や Zoom の使い方講座など、地域活動を推進するための事業

3. 仲間づくり事業

趣味・教養性が高く、かつ気軽に継続的に参加できることで生きがいや喜びにつながるような事業

